



T 322



DATA SHEET



rev. 1.4
27 Marzo 2017

Terminale Operatore

- Contenitore DIN 43700 96x48
- LCD monocromatico alfanumerico 16x2
- Cinque tasti di sistema
- Programmazione a contatti tramite linguaggio ladder
- PLC compatto compatibile con lo standard di comunicazione seriale Modbus RTU

Kernel Sistemi
Kernel Sistemi s.r.l. , via Vignolese n. 1138
41126 Modena - ITALY
Tel. 059 469 978 - Fax 059 468 874
www.kernelgroup.it

INDICE

1	CARATTERISTICHE HARDWARE.....	3
1.1	Caratteristiche Elettriche.....	3
1.2	Caratteristiche Meccaniche.....	4
1.3	Vista Frontale.....	4
1.4	Vista Posteriore.....	5
2	CARATTERISTICHE SOFTWARE.....	5
3	CONTATTI.....	6

1 CARATTERISTICHE HARDWARE

In questo capitolo vengono descritte le caratteristiche hardware del T_322 :

1.1 Caratteristiche Elettriche

CARATTERISTICHE ELETTRICHE	
Alimentazione	24 Vdc +/- 10 %
Alimentazione Massima Consentita	27 Vdc
Assorbimento	con alimentazione 24 Vdc inferiore a 150 mA senza carichi
Microprocessore	ARM STM 100
Memoria Programma	64 KByte
Memoria Pagine	64 KByte
EEprom	64 KByte
Tempo di Ciclo	Programmabile (minimo 1 msec.)
Ingressi Digitali	x
Ingressi Analogici	x
Uscite Digitali	x
Uscite Analogiche	x
RAM Tampone	42 word copiate automaticamente ogni 100 msec in RAM tamponata
RTC	Real time clock esterno, calendario e orologio tamponato con batteria ricaricabile
Impedenza Ingresso ADC in Corrente	250 Ohm
Impedenza Ingresso ADC in Tensione	10 KOhm
Linee Seriali	2 linee seriali (COM 1, COM 2) : <i>COM 1</i> : In RS232 o RS485, supporta diversi tipi di protocolli di comunicazione. E' usata per caricare il programma applicativo o il sistema operativo oppure per comunicare con dispositivi esterni. <i>COM 2</i> : In RS485 può supportare diversi tipi di protocolli di comunicazione ed è normalmente usata per interfacciamento con altri dispositivi
ETH	No
Mini USB	No
Chiavetta USB	No



1.2 Caratteristiche Meccaniche

CARATTERISTICHE MECCANICHE	
Range Temperatura Funzionamento	Da -10 ^C a +70^C
Range Umidità	Da 10 % al 90 % (senza condensa)
Atmosfera di Funzionamento	Libera da Gas corrosivi
Immunità ai disturbi	Secondo norme vigenti
Sistema di Fissaggio	Staffe di Fissaggio
Peso	n.d.
Tastiera	Tastierino a 5 tasti funzione posizionati su frontale
Display	Display alfanumerico monocromatico 16 caratteri per 2 linee retroilluminato a LED + 1 LED di allarme
Dimensioni Scasso	96x48 mm ; Profondità 81 mm
Dimensioni Frontale	96x48 mm

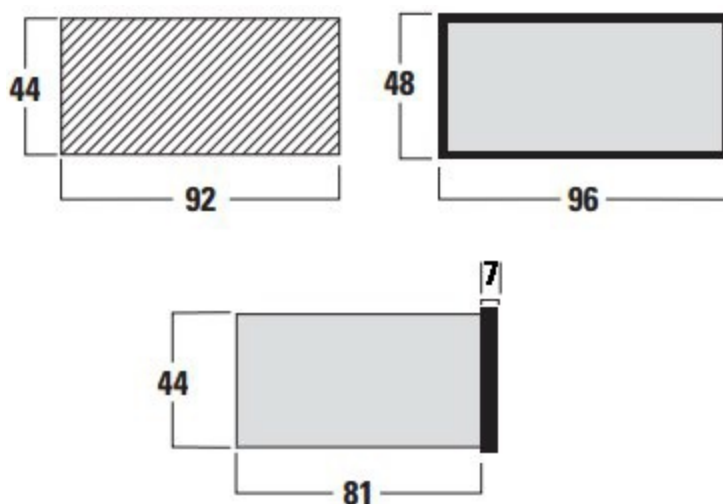

1.3 Vista Frontale

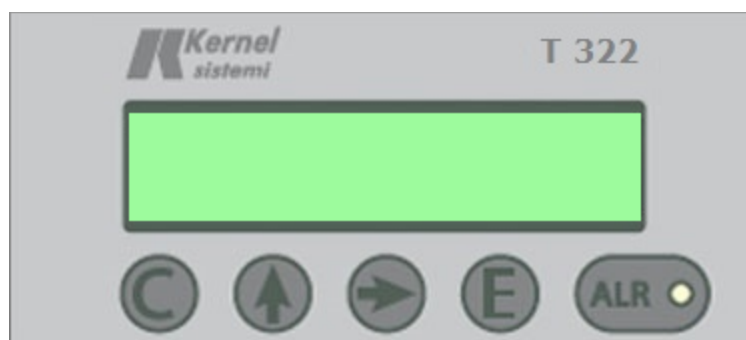

1.4 Vista Posteriore

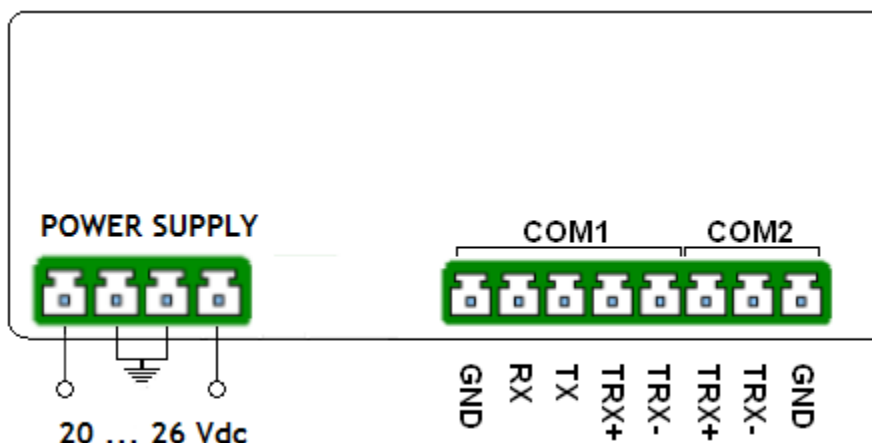

2 CARATTERISTICHE SOFTWARE

(SOLO IN MODALITA' PLC)

CARATTERISTICHE SOFTWARE	
Linguaggi di Programmazione	AWL / Ladder
Timers	<ul style="list-style-type: none"> 64 timers a 16 bit con risoluzione 1/100 sec configurabili singolarmente come : ritardo alla eccitazione, ritardo alla diseccitazione oppure a singolo impulso 8 timers "free running" con risoluzione a 1 msec attivabili singolarmente con flag di sistema
Contatori	64 contatori a 16 bit configurabili singolarmente come incrementali o decrementali
Memoria	8192 DATA MEMORY a 16 bit general purpose, di cui alcuni con significato particolare, numerati da DATA.00 a DATA.8191
FLAG	256
SYS	233
RTF	1536 Flag ritentivi
NVDATA	42 Non-Volatile DATA
Funzioni Implementate	<ul style="list-style-type: none"> Programmatore Settimanale Gestione Ricette ...
Controllo in Tempo Reale dei Valori delle Aree di Memoria su Tabella (Debug)	Si
Possibilità di Importare/Esportare Subroutines Ladder	Si
Controllo in Tempo Reale dei Contatti e delle Variabili su Ladder (Debug Online)	Si

3 CONTATTI

GENERALE

Tel: 059 469978
sito: www.kernelgroup.it
e-mail: info@kernelgroup.it

COMMERCIALE

Sig.ra Linda Mammi
Tel: 059 469978 Int. 207
e-mail: sales@kernelgroup.it
Skype: [mammi.kernel](https://www.skype.com/user/mammi.kernel)

AMMINISTRAZIONE

Sig.ra Paola Morandi
Tel: 059 469978 Int. 201
e-mail: amministrazione@kernelgroup.it
Skype: [morandi.kernel](https://www.skype.com/user/morandi.kernel)

UFFICIO ACQUISTI & PRODUZIONE

Sig. Stefano Catuogno
Tel: 059 469978 Int. 204
e-mail: produzione@kernelgroup.it
Skype: [catuogno.kernel](https://www.skype.com/user/catuogno.kernel)

UFFICIO TECNICO

Sig. Alessandro Muratori
Tel: 059 469978 Int. 205
e-mail: alessandro.muratori@kernelgroup.it
Skype: [muratori.kernel](https://www.skype.com/user/muratori.kernel)

Sig. Enrico Bellentani
Tel: 059 469978 Int. 209
e-mail: support@kernelgroup.it
Skype: [support.kernel](https://www.skype.com/user/support.kernel)

Sig.ra Francesca Borghi
Tel: 059 469978 Int. 208
e-mail: francesca.borghi@kernelgroup.it
Skype: [borghi.kernel](https://www.skype.com/user/borghi.kernel)

Sig. Morisi Luca
e-mail: luca.morisi@kernelgroup.it
Skype: [morisi.kernel](https://www.skype.com/user/morisi.kernel)

Kernel Sistemi s.r.l. , via Vignolese n. 1138
41126 Modena - ITALY
Tel. 059 469 978 - Fax 059 468 874
www.kernelgroup.it